

ENCASTRE MAX

Information Produit

- Encastré étanche avec lentille.
- Haute efficacité lumineuse.
- Garantie 3 ans
- IRC 80
- IP65
- CLASS II
- Poids : 0.25 Kg
- Diamètre de perçage : **70 mm**
- Disponible en blanc
- Finition Alu brossé et noir sur demande
- **Conforme RT2012**
- **Angle standard 38°**
- **Dimmable**
- **Direct 220VAC – Bornier à repiquage rapide**
- **Switch Changement de température de couleur 3000K/4000K/6000K**

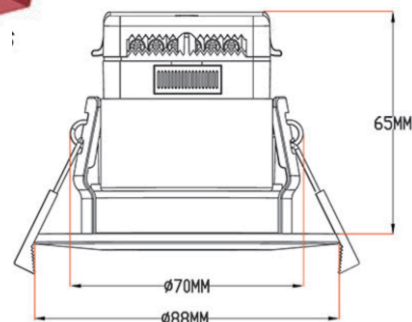

Cet **encastré de petite taille** mais de **forte puissance** remplacera parfaitement un encastré halogène classique.

Grâce à son **Indice de Protection élevé** ce produit pourra être installé dans des pièces humides.

Produit idéal pour la **rénovation** avec **une mise en œuvre facile**.

Applications : Eclairage de salle de bain, de couloir, de bureaux, de hall d'exposition, de vitrines, de magasins...

	Luminaire
Puissance	8W
Lumens	720 lm / 760 lm / 765 lm
Kelvin	3000K/4000K/6000K

REFERENCE : **MAX02083800801**

REF XX	Dim XX	Puissance XX	Angle XX	CCT XX	IRC XX	Finition X
MAX	02 - Phase dim	- 08	- 38	00 – Switch	- 80	- 1 (Blanc)